

MONTAŻOWNICA AUTOMATYCZNA OK-08.3112



Dystrybutor:

Auto Partner SA
Ul. Ekonomiczna 20
43-150 Bieruń
www.rooks.pl

Instrukcja obsługi montażownicy opon.

| | |
|---|-------|
| 1. Wstęp | 3 |
| 2. Ogólne zasady bezpieczeństwa | 3 |
| 3. Dane techniczne | 3 |
| 4. Transport | 4 |
| 5. Rozpakowywanie | 4 |
| 6. Miejsce pracy | 4 |
| 7. Opis urządzenia | 5 |
| 8. Sposób montażu | 6 |
| 9. Złącze pneumatyczne | 6 |
| 10. Złącze elektryczne | 7 |
| 11. Sposób posługiwania się urządzeniem | 7 |
| 12. Przygotowanie do użycia | 7 |
| 13. Instrukcja użycia | 8 |
| 13.1 Luzowanie obrzeża opony | 8 |
| 13.2 Chwytywanie obręczy | 8 |
| 13.3 Zdejmowanie opony | 8-9 |
| 13.4 Montaż opony | 9 |
| 13.4.1 Sprawdzenie opony oraz obręczy | 9 |
| 13.4.2 Montaż opony | 9-10 |
| 13.5. Pompowanie koła | 10 |
| 13.5.1 Pompowanie (bez użycia inflatora) | 10 |
| 13.5.2 Pompowanie (przy użyciu inflatora) | 11 |
| 14. Przechowywanie | 11 |
| 15. Konserwacja | 11-12 |
| 16. Wykrywanie usterek | 13 |
| 17. Warunki gwarancji | 14 |
| 18. Certyfikat CE | 15 |

Montażownica Opon

Ostrzeżenie

Instrukcja ta jest niezbędna do prawidłowej obsługi oraz konserwacji urządzenia. Przed rozpoczęciem pracy należy bezwzględnie zapoznać się z niniejszą instrukcją obsługi. Instrukcję prosimy przechowywać starannie aby w razie potrzeby można było w każdej chwili z niej skorzystać.

1. Wstęp

Montażownica jest przeznaczona do zdejmowania i zakładania opon.

Uwaga: Używać tylko zgodnie z przeznaczeniem. Producent nie odpowiada za szkody powstałe w wyniku użytkowania urządzenia niezgodnie z przeznaczeniem, podanym w niniejszej instrukcji.

2. Ogólne zasady bezpieczeństwa

Urządzenie może być obsługiwane tylko przez osobę z odpowiednim doświadczeniem, uprawnioną do jego użytkowania. Producent nie odpowiada za szkody powstałe w wyniku zmian ingerujących w urządzenie, które nie zostały z nim uzgodnione, zwłaszcza w przypadku ingerencji w instalacje elektryczne. Taki sprzęt nie podlega dłużej gwarancji. W przypadku uszkodzenia jednego z elementów urządzenia, należy go zastąpić zgodnie z listą zapasowych części. (Uwaga: gwarancja obowiązuje przez 24 miesiące od daty kupna produktu).

Wszelkie prace, wykonywane przy instalacji elektrycznej, powinny być przeprowadzone tylko przez wykwalifikowany personel !

Uwaga:

Trzymaj ręce oraz inne części ciała z dala od ruchomych części montażownicy.

Nie należy nosić wisiorków, bransoletek oraz luźnych ubrań podczas korzystania z urządzenia.

Zatarte lub brakujące etykiety powinny być natychmiast wymienione na nowe.

3. Dane techniczne

| | |
|--|---------------|
| Rozmiar obręczy (mocowanie zewnętrzne) | 10"-21" |
| Rozmiar obręczy (mocowanie wewnętrzne) | 12"-24" |
| Max średnica koła | 1040 mm (41") |
| Max szerokości opony | 355 mm (14") |
| Siła zrywania opony | 2500Kg |
| Ciśnienie robocze | 8-10 bar |
| Zasilanie | 380V |
| Moc silnika | 0.75KW (1Hp) |
| Rozmiar całkowity | 96X76X103cm |
| Poziom hałasu | <75db |

4. Transport

Transportować wyłącznie za pomocą wózka widłowego. Według Rys. 1

Rys.1

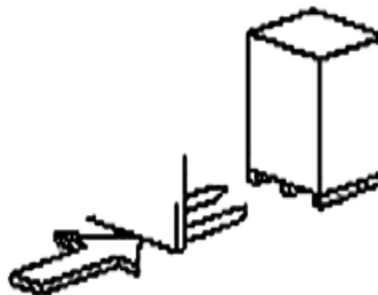

5. Rozpakowywanie

Po otrzymaniu dostawy należy sprawdzić czy opakowanie nie zostało uszkodzone podczas transportu oraz czy po otwarciu nie stwierdzono uszkodzeń zawartości. Skrzynie muszą być otwierane przy zachowaniu ostrożności z użyciem przeznaczonych do tego narzędzi oraz zabezpieczeń.

W celu rozpakowania urządzenia należy pierwszej kolejności usunąć taśmy stalowe i zdjąć pudło. Sprawdzić czy nie brakuje części. W przypadkach wątpliwości należy przed zainstalowaniem urządzenia zwrócić się do sprzedawcy.

6. Miejsce pracy

Montażownica została zaprojektowana do pracy w pomieszczeniach zamkniętych. Ponadto, miejsce instalacji nie może znajdować się w obszarach przeznaczonych do mycia lub malowania jak też miejsc gdzie istnieje potencjalne ryzyko wybuchu. Podczas instalacji należy zwrócić uwagę na przestrzeń między ścianami, filarami i innymi maszynami. Minimalne odstępów od ww. przeszkód pokazano na (Rys. 2)

Urządzenie do uruchomienia i pracy wymaga źródła zasilania elektrycznego oraz pneumatycznego dlatego miejsce montażu powinno znajdować się w ich zasięgu.

Rys.2

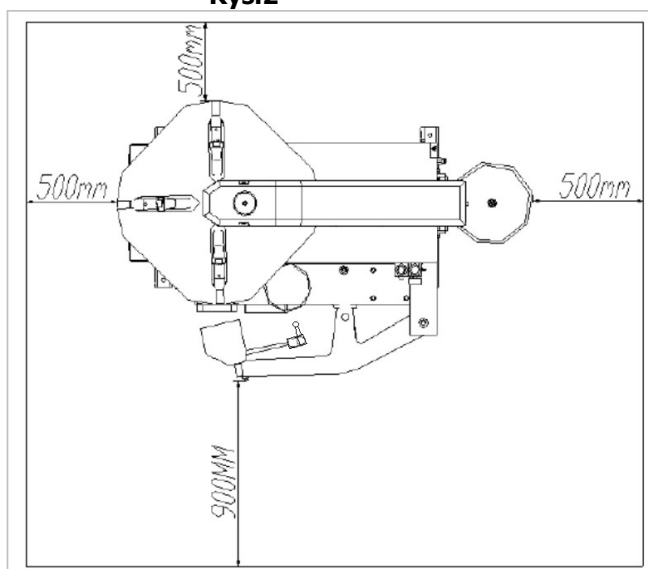

7. Opis urządzenia

Rys. 3

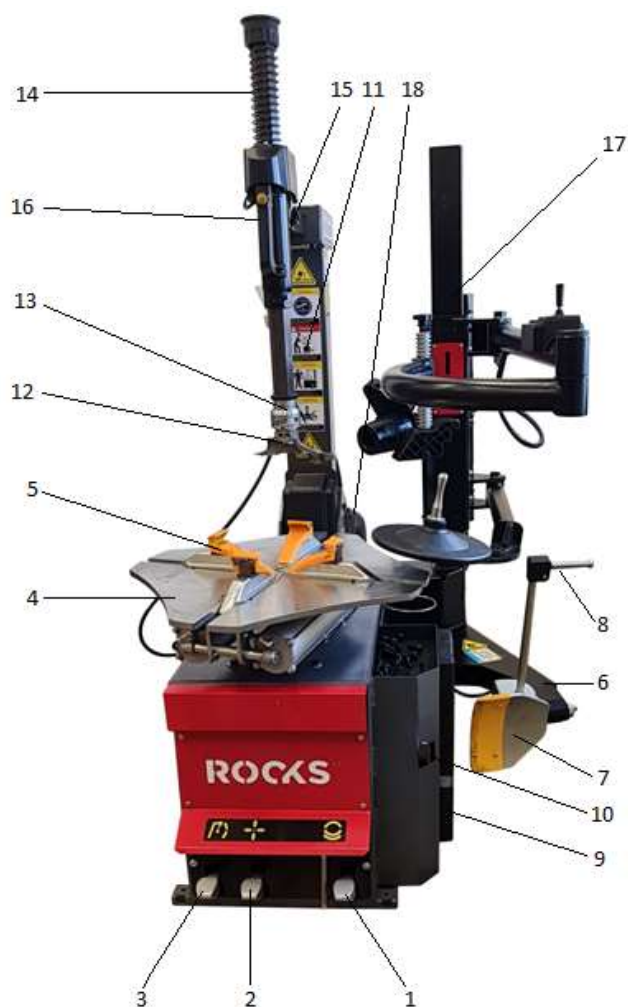

| | | | |
|----|---|----|------------------------------------|
| 1 | Pedał obrotu koła | 2 | Pedał sterowania szczęk |
| 3 | Pedał odchylenia kolumny | 4 | Stół montażowy |
| 5 | Szczęka stołu | 6 | Ramię zbijaka |
| 7 | Łapa zbijaka | 8 | Joystick do sterowania zbijakiem |
| 9 | Gumowa nakładka oporowa | 10 | Łyżka monterska |
| 11 | Kolumna | 12 | Głowica montażowa |
| 13 | Uchwyt szybko mocujący (opcjonalnie) | 14 | Ramię pionowe |
| 15 | Ramię poziome | 16 | Uchwyt zaciskowy |
| 17 | Ramię pomocnicze (opcjonalne) | 18 | Inflator zewnętrzny ze zbiornikiem |

8. Sposób montażu

Kolumna :

1. Przygotuj potrzebne narzędzia
2. Odkręć podstawę kolumny, obróć ją 90 stopni i przykręć zgodnie z rys.4
3. Włóż kolumnę (1, Rys. 4) w podstawę (2, Rys. 4), przełóż przewód powietrza (3, Rys. 4) przez otwór w obudowie.
4. Zainstaluj sworzeń kolumny (13, Rys. 4) do utrzymującej tulei (7, Rys. 4) przykręć za pomocą śruby (14, Rys. 4) oraz podkładki (15, Rys. 4)
5. przykręć trzpień siłownika(18, Rys. 4) do kolumny (16, Rys. 4) za pomocą śruby z nakrętką samohamowną (17, Rys. 4)
6. Odkręć śruby (4, Rys. 4) lewej pokrywy (6, Rys. 4), następnie odsłoń pokrywę. Podłącz wąż powietrza (3, Rys. 4) od kolumny do pięciowyłotowego złącza zaworu.
7. Przymocuj plastikową pokrywę(9, Rys. 4) za pomocą dwóch śrub (10, Rys. 4).
8. Przymocuj tylną plastikową pokrywę (11, Rys. 4) do kolumny za pomocą śruby (12, Rys. 4).

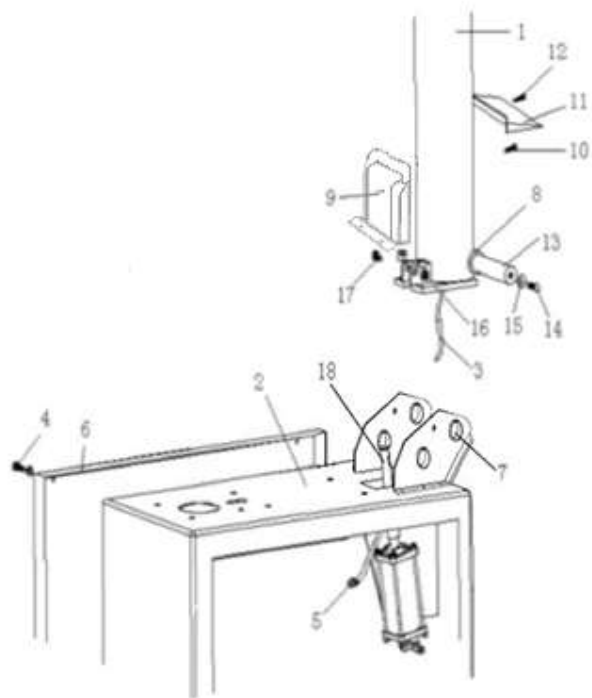

Rys. 4

9. Złącze pneumatyczne:

- 1) Zwolnij pedał (2, Rys. 3) w celu uniknięcia niespodziewanego otwarcia się szczęk stołu montażowego, oraz uniknięcia zranienia w wyniku wypadku.
- 2) W razie potrzeby, podłącz pistolet pompujący do szybkozłącza.
- 3) Podłącz montażownicę do sieci sprężonego powietrza z wężem powietrza o średnicy otworu 7-8 mm, zalecane ciśnienie powietrza 8-10 bar.
- 4) Ciśnienie nie może przekroczyć 10 bar, w przeciwnym razie urządzenie może ulec uszkodzeniu

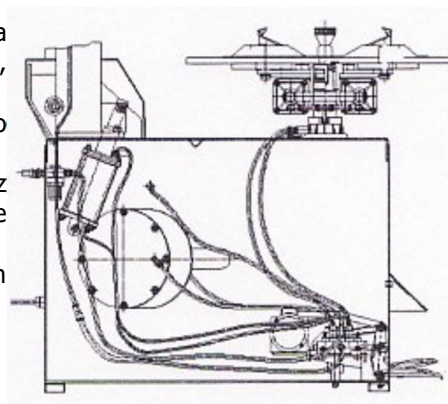

Rys. 5

10. Złącze elektryczne

Przed przyłączeniem urządzenia należy upewnić się, że właściwości instalacji elektrycznej odpowiadają wymogom urządzenia, zawartym w tabliczce informacyjnej.

Istotnym jest właściwe uziemienie. Układ elektryczny powinien być wyposażony w wyłącznik bezpieczeństwa z zabezpieczeniem różnicowym ustawionym na 30A.

Ostrzeżenie: Moc znamionowa montażownicy podana jest na tylnej części panelu urządzenia. Proszę sprawdzić napięcie. Wszelkie prace, wykonywane przy instalacji elektrycznej, powinny być przeprowadzone tylko przez wykwalifikowany personel!

Producent nie ponosi odpowiedzialności w przypadku nie przestrzegania zasad postępowania zawartych w instrukcji.

11. Sposób posługiwania się urządzeniem.

- uchwyt zaciskowy (**16**), służący do blokowania i odblokowywania pionowego ramienia (**14**) oraz ramienia poziomego (**15**). Głowica z możliwością uniesienia 2-3 mm.
- Pedał odchylenia kolumny (**3**), umożliwiający odchylenie kolumny(**11**) do tyłu.
- Pedał sterowania szczęk (**2**), umożliwiający zamykanie i otwieranie czterech szczęk (**5**) na stole montażowym.(**4**)
- Joystick do sterowania zbijakiem (**8**), służący do sterowaniem łapy zbijaka (**7**)
- Pedał obrotu (**1**), umożliwiający obracanie stołu montażowego (**4**) zgodnie oraz odwrotnie do ruchu wskazówek zegara.

12. Przygotowanie do użycia.

Po złożeniu urządzenia upewnij się, że działa.

Rys. 6

- 1) Naciśnij pedał obrotu (**1**, Rys. 3), stół montażowy (**4**, Rys. 3) powinien zacząć się obracać zgodnie z ruchem wskazówek zegara. Podnieś pedał obrotu koła do góry, stół powinien zacząć się obracać w stronę przeciwną do ruchu wskazówek zegara.
- 2) Za pomocą Joystick'a do sterowania zbijakiem (8, Rys. 3), poruszaj ramieniem zbijaka (**6**, Rys. 3)
- 3) Dociśnij pedał sterowania szczęk (**2**, Rys. 3) do końca w celu otwarcia czterech szczęk: naciśnij jeszcze raz, szczęki powinny się zamknąć.
- 4) Dociśnij pedał odchylenia kolumny (**3**, Rys. 3), kolumna odchyli się do pozycji spoczynku. Powtórz czynność, kolumna powróci do pozycji roboczej.
- 5) Naciśnij przycisk na ręczce (**16**, Rys. 3), ramię poziome (**15**, Rys. 3) oraz ramię pionowe (**14**, Rys. 3), zatrzasną się. Tymczasem głowica uniesie się automatycznie o około 2-3mm od krawędzi obręczy: powtórz czynność, ramię poziome (**15**, Rys. 3) oraz ramię pionowe (**14**, Rys. 3) będą zwolnione.
- 6) Naciśnij spust pistoletu do pompowania w celu uwolnienia strumienia powietrza z dyszy.

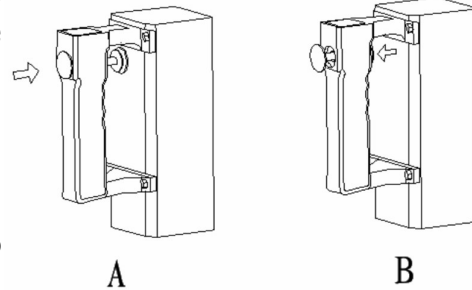

13. Instrukcja użycia

Rys.7

Ostrzeżenie: Przed rozpoczęciem pracy upewnij się, że wszystkie ciężarki są usunięte z obręczy.

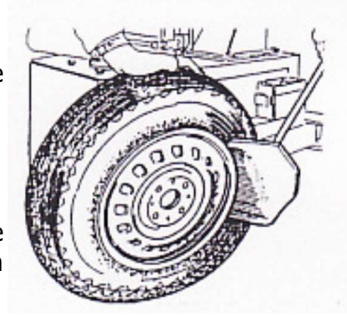

13.1 Luzowanie obrzeża opony

Zachowaj ostrożność podczas luzowania stopki opony. Ramie zbijaka pracuje z dużą siłą, może to zagrazić przedmiotom znajdującym się w obrębie urządzenia.

Zabrania się dotykania obrzeża opony podczas jej luzowania.

- 1) Spuść całkowicie powietrze z opony wykręcając wkład z zaworu.
- 2) Zamknij cztery szczęki na stole montażowym w celu uniknięcia problemów podczas operacji. Gdy szczęki są otwarte mogą przeszkadzać w luzowaniu opony.
- 3) Otwórz ramię zbijaka za pomocą joysticka (**8, Rys. 3**) podnosząc go do góry, umieść oponę naprzeciw nakładki oporowej (**9, Rys. 3**) Przystaw łapę zbijaka do opony na około 10mm od krawędzi obręczy, zgodnie z rysunkiem **Rys. 7**.

Uwaga: zachowaj szczególną ostrożność przy zbijaniu opony w kole wyposażonym w czujnik kontroli ciśnienia tzw. TPMS

- 4) Naciśnij joystick (**8, Rys. 3**) w dół w celu zbijania stopki opony. Powtórz powyższą czynność na około opony po obydwu stronach koła do czasu kompletnego oddzielenia opony od obręczy.

13.2 Chwyatanie obręczy

- 1) Połóż obręcz na środku stołu montażowego.
- 2) Chwyć obręcz koła na stole montażowym od wewnątrz lub zewnątrz w zależności od rodzaju obręczy.
- 3) Upewnij się, że koło zostało prawidłowo zabezpieczone przez cztery szczęki.

a- Zaciskanie obręczy od zewnątrz- zalecane do obręczy ze stopów lekkich (obrzeże 10"-21")
Ustaw pedał zacisku szczęk (**2, Rys. 3**) w położeniu pośrednim, ustaw cztery szczęki. Połóż koło na stole montażowym i dociśnij pedał zacisku szczęk do czasu zacisku koła przez szczęki.

b- zaciskanie obręczy od wewnątrz -zalecane do obręczy stalowych (obrzeże 12"-24")
Zamknij najpierw cztery szczęki, wciskając do końca pedał sterowania szczęk (**2, Rys. 3**). Połóż koło na stole montażowym i wciśnij pedał. Szczęki otworzą się zaciskając obręcz.

13.3 Zdejmowanie opony

1. Ustawić ramie poziome (**15 Rys. 3**) na kolumnie w pozycji roboczej.

Nie zbliżać rąk do obręczy w czasie, gdy ramie mocujące ustawione jest w pozycji roboczej w celu uniknięcia zmięddeń

2. Opuść ramie pionowe (**14, Rys. 3**) do czasu aż głowica zetknie się z górną krawędzią obręczy.
3. Zablokuj ramie pionowe za pomocą uchwyty zaciskowego (**16, Rys. 3**).Głowica odsunie się samoczynnie na około 2 mm – 3 mm od obręczy Rys. 8

Rys. 8

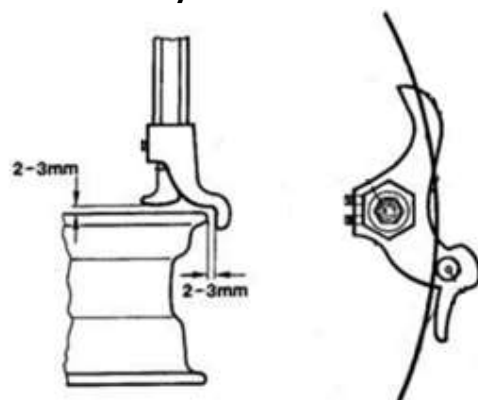

4. Za pomocą łyżki monterskiej (**10, Rys. 3**), wprowadzonej między stopkę opony a przednią część głowicy (**12, Rys. 3**), przełożyć stopkę ponad klinową część głowicy jak to pokazano **Rys. 9**

Rys.9

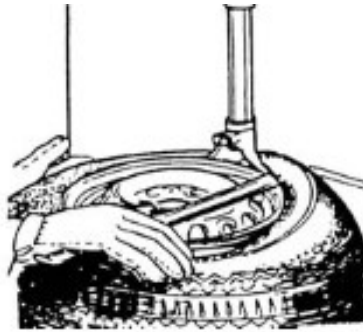

5. Uwaga: Jeżeli w kole zamontowany jest czujnik, zaleca się podczas tej czynności utrzymywać zawór ok 3-4 cm z lewej strony głowicy, aby go nie uszkodzić

Przytrzymując łyżkę monterską (**16, Rys. 3**) w położeniu według **Rys. 9** obróć stół montażowy zgodnie z ruchem wskazówek zegara, stale wciskając pedał (**1, Rys. 3**), aż opona zejdzie całkowicie z obręczy.

W celu uniknięcia obrażeń trzymaj ręce i części ciała możliwie daleko od stołu, kiedy ten obraca się.

6. Powtórzyć krok 3) z drugiej strony koła jak na Rys. 10.
7. Naciśnij pedał (**3, Rys. 3**) w celu odchylenia kolumny (**11, Rys. 3**) do pozycji spoczynku. Zdejmij oponę z obręczy.

Rys.10

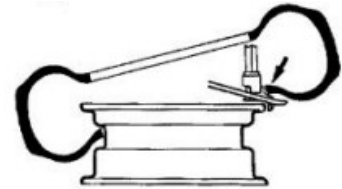

Zapamiętaj: Stół montażowy powinien obracać się zgodnie z ruchem wskazówek zegara, zarówno podczas zdejmowania opony, jak i jej zakładania. Obracanie w przeciwnym kierunku jest przydatne tylko w celu poprawienia jakiegoś błędu podczas obsługi.

13.4 Montaż opony

13.4.1 Sprawdzenie opony oraz obręczy.

Uwaga: Upewnij się, że opona jest odpowiednia do tego rozmiaru obręczy koła, zapobiegnie to rozerwaniu opony podczas montażu oraz pompowania.

Upewnij się, że :

- Opona nie jest wadliwa. Opony wadliwej nie zakładać na obręcz.
- Sprawdź, czy obręcz nie jest wyszczerbiona i zwichrowana.

Zapamiętaj: Szczególnie w przypadku obręczy aluminiowych, zwichrowanie powoduje często wewnętrzne mikropęknięcia, które nie są widoczne gołym okiem, ale dyskwalifikują obręcz i podczas pompowania stanowią źródło zagrożenia wypadkiem.

Rys. 11

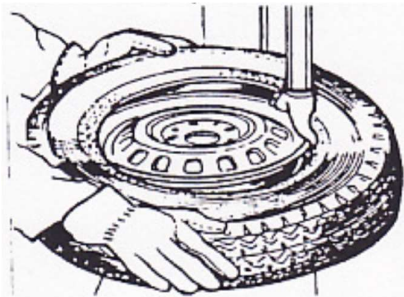

13.4.2 Montaż opony

- 1) Nasmaruj krawędzie opony przeznaczonym do tego smarem/pastą.
- 2) Zaciśnij obręcz zgodnie z pkt. 13.2

3) Ustaw ramię poziome (**15, Rys. 3**) do pozycji roboczej. Nie dotykaj rękoma obręczy w celu uniknięcia wypadku.

4) Umieść rękoma głowicę (**12, Rys. 3**) nad krawędzią obręczy. zablokuj ramię poziome (**15, Rys. 3**) oraz pionowe ramię (**14, Rys. 3**) tak jak to zostało opisane w sekcji „demontaż opony”

Zapamiętaj: Gdy pracujesz z obręczami tej samej średnicy oraz szerokości, nie trzeba ponownie pozycjonować głowicy.

5) Tak poprowadź oponę rękami, aby stopka przechodziła pod poprzednią częścią głowicy i prześlizgiwała się na krawędzi w tylnej części głowicy.

Przyciśnij rękoma krawędź opony do obręczy . Naciśnij pedał (**1, Rys. 3**) w celu obróceniu stołu montażowego zgodnie z ruchem wskazówek zegara. Kontynuuj do czasu zatoczenia przez obręcz pełnego koła

Aby uniknąć obrażeń ciała trzymaj ręce z dala od ruchomych części urządzenia.

6) Powtórz wyżej wymienione czynności dla drugiej strony opony. Wciśnij pedał odchylania kolumny (**3, Rys. 3**) gdy opona zostanie w całości zamontowana, przestaw kolumnę w stan spoczynku.

7) Wciśnij pedał (**2, Rys. 3**), zdejmij koło ze stołu montażowego.

Zapamiętaj: Stół montażowy powinien obracać się zgodnie z ruchem wskazówek zegara, zarówno podczas zdejmowania opony, jak i jej zakładania. Obracanie w przeciwnym kierunku jest przydatne tylko w celu poprawienia jakiegoś błędu podczas obsługi.

13.5. Pompowanie koła

Ważne:

Czynności pompowania opony są niebezpieczne, zachowaj ostrożność , postępuj zgodnie z instrukcją.

Rozerwanie opony może spowodować poważne obrażenia a nawet śmierć operatora.

Urządzenie posiada regulator ciśnienia, który zapobiega przekroczeniu ciśnienia wartości 3,5 bar.

Jednak wciąż istnieje ryzyko rozerwania opony. Proszę nie lekceważyć niebezpieczeństwa.

Uwaga: Opona może ulec rozerwaniu między innymi w następujących przypadkach:

- Średnica obręczy nie pokrywa się ze średnicą opony.
- Obręcz lub opona są uszkodzone.
- Podczas pompownia przekroczono ciśnienie dopuszczone przez producenta opony.
- Operator nie przestrzega wymaganych norm bezpieczeństwa.

13.5.1 Pompowanie (bez użycia inflatora)

Kolejność czynności podczas pompowania:

- 1) Odkręć kapturek zaworu.
- 2) Wykręć wkład zaworu.
- 3) Podłącz końcówkę pistoletu do zaworu. Upewnij się, że końcówka całkowicie przylega do zaworu.
- 4) Upewnij się, że średnice podane na obręczy i oponie odpowiadają sobie.
- 5) Upewnij się, że obręcz i opona zostały wystarczająco nasmarowane, Ew. poprawić.
- 6) Napompować oponę krótkimi dawkami sprężonego powietrza. Jednocześnie kontroluj ciśnienie na manometrze pistoletu. Szczególnie ostrożnie wykonywać tę czynność w przypadku obręczy z odsadzeniem chroniącym stopkę opony.
- 7) Kontynuuj pompowanie, zwracając przy tym uwagę, aby nie przekroczyć ciśnienia podanego przez producenta. Gdy prawidłowe ciśnienie zostanie osiągnięte , zdejmij końcówkę z zaworu, wkręć wkład oraz przykręć kapturek.

Zapamiętaj:

Podczas pompowania nie wolno przekraczać ciśnienia wskazanego przez producenta.

Podczas pompowania trzymać ręce i twarz możliwie daleko od opony.

Czynność tę powinna wykonywać tylko i wyłącznie osoba do tego celu przeszkolona.

Uwaga: Podczas pompowania, obręcz nie może być złapana na stole montażowym od zewnątrz!

Rys. 12

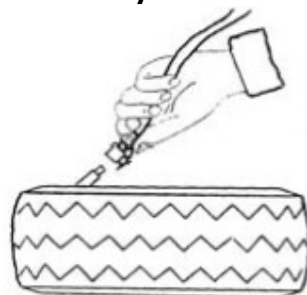

13.5.2 Pompowanie (przy użyciu inflatora)

Inflatora używa się w momencie gdy stopka opony nie chce wskoczyć na swoje miejsce podczas standardowego pompowania przez zawór.

Przed rozpoczęciem pracy, sprawdź urządzenie.

- podciągnij tuleję otwierającą zawór inflatora znajdującą się na rękojeści, zawór inflatora zostanie otworzony, a z dyszy powinien zacząć płynąć silny strumień powietrza.

Uwaga: Opona może ulec rozerwaniu między innymi w następujących przypadkach:

- Średnica obręczy nie pokrywa się ze średnicą opony.
- Obręcz lub opona są uszkodzone.
- Podczas pompownia przekroczono ciśnienie dopuszczone przez producenta opony.
- Operator nie przestrzega wymaganych norm bezpieczeństwa.

Rys. 13

- 1) Przyłóż dyszę inflatora do obręczy zgodnie z Rys.13
 - 2) Podciągnij tuleję otwierającą zawór inflatora znajdującą się na rękojeści.
 - 3) Jeżeli opona wskoczyła na swoje miejsce, dopompuj dożądanego ciśnienia.
- Jeżeli opona nie wskoczyła na swoje miejsce powtórz pkt.1-2

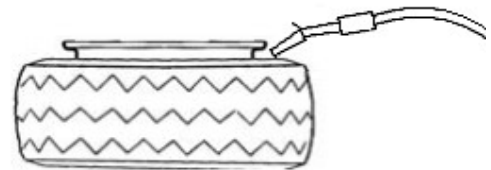

Zapamiętaj:

Podczas pompowania nie wolno przekraczać ciśnienia wskazanego przez producenta. Podczas pompowania trzymać ręce i twarz możliwie daleko od opony. Czynność tę powinna wykonywać tylko i wyłącznie osoba do celu przeszkolona.

Uwaga: Podczas pompowania, obręcz nie może być złapana na stole montażowym od zewnątrz!

14. Przechowywanie

Jeżeli urządzenie nie będzie wykorzystywane przez dłuższy czas, należy odłączyć je od zasilania elektrycznego oraz źródła powietrza. Nasmaruj wszystkie części, które tego wymagają: suwak, otwór suwaka, gniazdo ramienia poziomego. Opróżnij zbiorniczek wody w filtrze, przykryj plastikowym nakryciem w celu uniknięcia zakurzenia urządzenia.

15. Konserwacja

Uwaga: Wszystkie prace konserwacyjno-obługowe mogą być wykonywane tylko przez wykwalifikowany personel po uprzednio odłączeniu wtyczki urządzenia od sieci elektrycznej.

- 1) Odłącz urządzenie od sieci elektrycznej.
- 2) Odłącz źródło powietrza.
- 3) Poruszaj 3~4 razy ramieniem zbijaka w celu uwolnienia sprężonego powietrza z urządzenia.

Postępuj zgodnie z instrukcją:

-Czyść maszynę regularnie po każdym użyciu. Przynajmniej raz w tygodniu czyść stół montażowy za pomocą detergentu oraz smaruj suwaki i szczęki.

- Opróżnij filtr powietrza z wody raz na dzień by zapewnić poprawne działanie siłowników. Przynajmniej raz w miesiącu należy: sprawdzić poziom oleju w zespole przygotowania powietrza. W razie potrzeby uzupełniać stan oleju stosując: SAE30#. Na 2 cykle pracy zbijaka naolejacz powinien podać 1 kroplę oleju, gdy dawkowanie oleju nie jest poprawne, wyreguluj za pomocą śruby (E)- Rys. 14

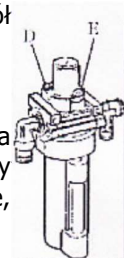

By przedłużyć żywotność urządzenia , konserwuj je systematycznie postępując zgodnie z instrukcją, zaniedbanie urządzenia może prowadzić do problemów z jej działaniem oraz uszkodzeń ciała operatora oraz osób w pobliżu.

Uszkodzone części powinny zostać wymienione przez wykwalifikowany personel na części zapasowe, proponowane przez producenta

Uwaga: Po pierwszych 20-stu dniach użytkowania, dokręć szczęki za pomocą śrub zaciskowych B. **(Rys. 14)**

Uwaga: w przypadku problemów z obrotami stołu , sprawdź czy pasek jest odpowiednio naciągnięty. W tym celu zdejmij lewą część obudowy poprzez odkręcenie śrub. W razie potrzeby, naciągnij pasek, za pomocą śrub regulacyjnych umiejscowionych na wsporniku silnika. **(Rys. 15)**

Ostrzeżenie: Odłącz urządzenie z sieci elektrycznej oraz źródła powietrza.

Zapamiętaj: W celu utrzymania niezawodności szczęk stołu montażowego oraz ramienia zbijaka, postępuj zgodnie z instrukcją.

- 1.Zdejmij lewą część pokrywy przez odkręcenie śrub;
- 2.Poluzuj tłumiki zaworu (A) które wchodzą w skład pedału zaciskowego szczęki oraz pedału do odrywania obręczy **(Rys. 16)**
- 3.Oczyść tłumik za pomocą sprężonego powietrza, w razie potrzeby wymień go na oryginalny tłumik z listy części zapasowych.

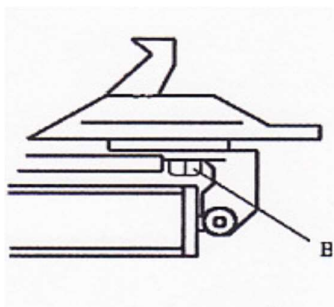

Rys. 14

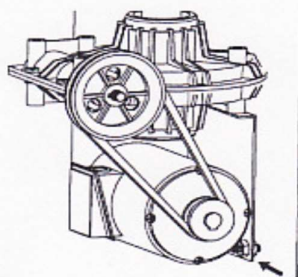

Rys. 15

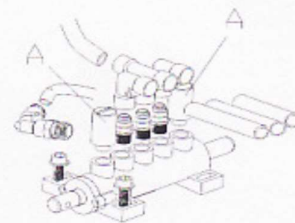

Rys. 16

16. Wykrywanie usterek

| Usterka | Przyczyna | Pomoc |
|---|---|--|
| Stół montażowy obraca się tylko w jedną stronę lub wcale | Uszkodzony przełącznik | Wymień |
| | Uszkodzony pas | Wymień |
| | Wadliwe działanie silnika | Sprawdź przewody, Wymień silnik jeśli jest uszkodzony |
| Problem z opuszczaniem i podnoszeniem szczęk, zakleszczaniem na stole montażowym | Wyciek z układu powietrznego | Sprawdź wszystkie części układu powietrznego |
| | Nie działa cylinder | Wymień tłok cylindra |
| | Zużyte szczęki | Wymień szczęki |
| | Zniszczone podkładki uchwytu cylindra | Wymień |
| Głowica dotyka obręczy podczas operacji | Talerz zaciskowy jest niepoprawnie dopasowany lub jest nieodpowiedni | Wymień lub dopasuj |
| | Luźne śruby uchwytu , talerz nie może się zacisnąć | Dokręć śruby, wymień talerz |
| Ramię odchyłu obręczy oraz szczeka zaciskowa nie powracają do pozycji początkowej | Wadliwa sprężyna pedała | Wymienić |
| Odchylasz obręczy działa wadliwie | Zapchany tłumik | Wyczyścić lub wymienić. |
| | Wadliwa uszczelka cylindra odpylacza obręczy | Wymienić |
| Uchwyt przełącznika nie jest ruchomy | Nie jest on połączony ze źródłem powietrza | Podłącz źródło powietrza, zachowując wymagane ciśnienie |
| | Uszkodzenie przewodu powietrza uniemożliwia swobodny przepływ powietrza | Sprawdź przewód powietrza, ewentualnie wymień uszkodzony przewód |
| | Zawór uległ uszkodzeniu | Skontaktuj się z serwisem |

17. Warunki gwarancji

1. Auto Partner SA zwany dalej Gwarantem udziela gwarancji na sprawne działanie w/w sprzętu w okresie **24 miesięcy** od daty zakupu. Gwarancja ta obejmuje:
 - a) Części zamienne
 - b) Elementy konstrukcyjne urządzenia
2. Gwarancja na urządzenie, sprzedane poza granicami RP obejmuje tylko części zamienne.
3. Gwarancja nie obejmuje wad spowodowanych:
 - a) zwykłym zużyciem materiału, nadużycia, przeciążenia, nieprawidłowej instalacji lub braku przeprowadzania regularnej konserwacji.
 - b) zaniedbaniem nabywcy lub postępowania niezgodnego z zaleceniami zawartymi w instrukcji użytkownika.
 - c) nieprzestrzeganiem instrukcji obsługi, nieprzestrzeganiem częstotliwości prac konserwatorskich podanych przez producenta, złym źródłem zasilania (pole wirujące, napięcie znamionowe itp.) lub niewłaściwym użytkowaniem (przeciążenie, montaż na zewnątrz budynku zamkniętego, zmiany techniczne) lub też niewłaściwym montażem.
 - d) Uszkodzeniem urządzenia na skutek pożaru, powodzi, uderzenia pioruna czy też innych klęsk żywiołowych, wojen, niepokojów społecznych, wypadków, przepięć sieci energetycznej, niewłaściwych połączeń elektrycznych, mechanicznego uszkodzenia lakieru, korozji spowodowanej myciem pod ciśnieniem lub zaniechaniem konserwacji czy brakiem oczyszczania.
4. Auto Partner SA nie bierze odpowiedzialności za szkody urządzenia powstałe podczas transportu (w przypadku kiedy transport nie jest zlecany przez firmę Auto Partner SA). Odbiorca zobowiązany jest do sprawdzenia stanu wizualnego urządzenia i w razie wystąpienia usterek Odbiorca zobowiązany jest do niezwłocznego zgłoszenia tego faktu do Gwaranta. Należy spisać protokół szkód z Kurierem dostarczającym urządzenie w chwili dostawy.
5. W przypadku wystąpienia uszkodzenia sprzętu w okresie objętym gwarancją Gwarant po sprawdzeniu słuszności reklamacji zapewni bezpłatną naprawę lub w przypadku niemożności naprawy – wymianę uszkodzonych części. Czas naprawy nie powinien przekroczyć 30 dni od daty pisemnego lub e-mailowego zgłoszenia wystąpienia awarii.
6. Naprawy specjalistyczne, wymagające sprowadzenia podzespołów z zagranicy: w tym przypadku czas naprawy może być wydłużony o następne 30 dni roboczych. Sposób naprawy ustala Gwarant.
7. Urządzenia wymagające co jakiś czas przeprowadzenia regulacji lub czynności konserwacyjnych, które są opisane w instrukcji urządzenia, mogą zostać wykonane przez Użytkownika, chyba, że zapis w instrukcji stanowi inaczej.
8. Wszelkie uszkodzenia powstałe w wyniku obsługi i konserwacji urządzenia niezgodnej z instrukcją, niewłaściwego transportu, eksploatacji urządzenia w warunkach klimatycznych niezgodnych z podanymi w instrukcji lub innych przyczyn spowodowanych przez Użytkownika mogą być naprawione na jego koszt.
9. W przypadku nieuzasadnionej reklamacji, Użytkownik pokrywa koszty poniesione przez Gwaranta na które składają się: dojazdy, koszt przeglądu technicznego, koszt wymienionych podzespołów, koszt transportu kurierskiego w obie strony.
10. Za wszystkie czynności związane z konserwacją urządzenia odpowiada Właściciel urządzenia.
11. Urządzenia wyposażone w części elektroniczne powinny być przechowywane jak i używane w pomieszczeniach, w których temperatura powietrza mieści się w przedziale od + 5 do + 45 stopni C.
12. Wszelkie zgłoszenia reklamacyjne winny być zgłoszone do Gwaranta na formularzu dostępnym na stronie <https://autopartner.com/pobierz-druki-i-formularze/>.

CE Certyficat / Certyfikat / Zertifikat

DECLARATION OF CONFORMITY EU / DEKLARACJA ZGODNOŚCI UE / EU-KONFORMITÄTSERKLÄRUNG We / My / Wir:

Auto Partner SA

Ul. Ekonomiczna 20, 43-150 Bieruń, Polska

We declare with full responsibility that the devices/oświadczamy, że urządzenie / Wir erklären, dass das Gerät:

24 "wheel changer, 1 speed, 400 V / 24" wheel changer, 2 speed, 400 V

Montażownica do kół 24", 1 bieg, 400 V/ Montażownica do kół

24", 2 bieg, 400 V 24"

Radwechsler, 1-Gang, 400 V / 24" Radwechsler, 2-Gang, 400 V

Model:

OK-08.3111 / OK-08.3112

to which this declaration applies, complys with the following normative documents / którego dotyczy niniejsza deklaracja, jest zgodne z poniższymi dokumentami normatywnymi / auf die sich diese Erklärung bezieht, den untenstehenden normativen Dokumenten entspricht complies:

- **Machinery Directive / Dyrektywa maszynowa / Maschinenrichtlinie**

2006/42/EC

And it is compliant with EN standards / I jest zgodny ze standardami EN / Und es ist konform mit den EN-Normen:

- **EN 60204-1:2018**
- **EN ISO 12100:2010**

Responsible person / osoba odpowiedzialna / Verantwortlich:

Name, Surname / Imię i nazwisko / Vorname Familienname: Szymon Zawada

Position / Stanowisko / Position : ROOKS Development Director / Dyrektor rozwoju ROOKS / ROOKS-Entwicklungsleiter

Note: This declaration loses its validity if technical or operational modifications are made without the manufacturer's consent. Uwaga: Niniejsza deklaracja traci ważność, jeśli bez zgody producenta wprowadzone zostaną modyfikacje techniczne lub operacyjne.

Hinweis: Diese Erklärung verliert ihre Gültigkeit, wenn technische oder betriebliche Änderungen ohne Zustimmung des Herstellers vorgenommen werden.

Signature / Podpis / Unterschrift



Date and place:

Data i miejsce:

Datum und

Ort:

Domasław 01.05.2022